



## Anillo con Ojal 90°



**Acoplamiento según  
IRAM 2248/IEC 120**

Materiales Eléctricos para  
Líneas Aéreas de Baja,  
Media, Alta y  
Extra Alta Tensión

**MN**

### MATERIALES

#### CUERPO:

- Fundición nodular según IRAM 700.

#### RECUBRIMIENTO SUPERFICIAL:

- Cincado en caliente según IRAM 20022

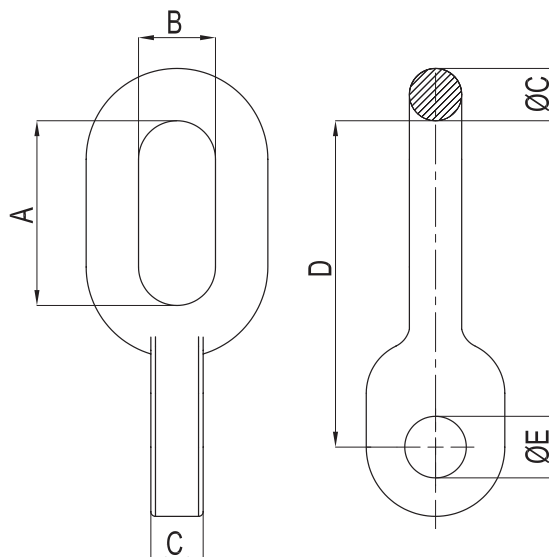

EMPREL S.R.L.  
CERTIFICADO ISO 9001:2008  
N° 464409 QM08

CÓDIGO	A	B	C	D	E	CRMT (daN)	Peso Kgrs.
03240386	60	28	16	100	18	>8950	0,5

**Los certificados están a su disposición. Solicítelos al Dpto. de Ventas.**

*Certificates available upon request. Please contact our Sales Department.*

